



# GELDERAUTO

MOTOR

---

**CATÁLOGO 2024**

---

**Alfombrillas y accesorios**





# ÍNDICE:

---

<b>1. INTRODUCCIÓN</b>	3
<b>2. ALFOMBRILLA DE MOQUETA</b>	4
2.1. Alfombrilla moqueta a medida	5
2.2. Alfombrilla moqueta semimedida	6
2.3. Alfombrilla moqueta universal	6
2.4. Proyecto personalizado	8
2.5. Alfombrilla salvamoqueta	9
<b>3. ALFOMBRILLA DE GOMA</b>	10
3.1. Alfombrilla goma a medida	10
3.2. Alfombrilla goma universal	12
<b>4. SEGURIDAD Y EMERGENCIA</b>	14
4.1. Kit seguridad o emergencia	14
4.2. Botiquín primeros auxilios	14
4.3. Kit V16 / IoT (geolocalizada)	15
4.4. Luz o baliza emergencia	16
4.5. Martillo seguridad	20
4.6. Extintor	21
4.7. Kit reparapinchazo	22
4.8. Cerradura seguridad furgoneta	23
<b>5. ACCESORIOS</b>	27
5.1. Placa matrícula	27
5.2. Portaplaca personalizado	28
5.3. Tira resina	28
5.4. Funda coche	29
5.5. Protector asiento	30
5.6. Lámpara led	31
5.7. Parasol	34
5.8. Felpudo	35



# 1. INTRODUCCIÓN

**GELDERAUTO Motor (GAM)** se dedica a la fabricación y distribución de accesorios para el automóvil. Con más de 35 años de experiencia en el sector, y con sede en San Vicente del Raspeig (Alicante - España), se encuentra en continuo crecimiento.

Desde hace años, es proveedor oficial de kits de emergencia para varias OEM a nivel europeo. También, está a la vanguardia de las últimas novedades del mercado, con la nueva incorporación de balizas IoT con geolocalización para el mercado nacional. Asimismo, fabrican alfombrillas de moqueta para automóviles con la mejor relación calidad-precio del mercado, con gran variedad en su gama, en diferentes calidades, colores y acabados, incluso con un alto grado de personalización para adaptarse al gusto de cualquier cliente, apostando por la fabricación nacional con proveedores europeos.

**GAM** es una empresa dinámica, que se va adaptando continuamente a las necesidades de sus clientes, ajustando lo máximo posible los plazos de entrega, aumentando su nivel de exigencia en cuanto a la calidad de sus productos, tanto de fabricación propia, como de manipulación y comercialización. Con la ilusión y determinación que aporta su juventud, no cesa en la búsqueda de la mejora continua, pues entiende, que es el camino correcto hacia la excelencia.





## 2. ALFOMBRILLA DE MOQUETA

Con su avanzado sistema de producción, avalado por dicha trayectoria, tiene como principal actividad, la fabricación de alfombrillas de moqueta para automóvil, tanto a medida, semimedida y universales.



En cuanto a la alfombrilla de moqueta, la línea de producción tiene una capacidad total de unos 1.000 juegos al día. Trabajando con los principales proveedores de alfombras de Europa, se dispone de fibras de polipropileno, agujas de poliamida y materiales reciclados. Para el remate perimetral, se utilizan hilos (lana) o ribetes (polipiel y similar), además de ofrecer diferentes tipos de personalización mediante vinilo, bordado, *flock* o resina.

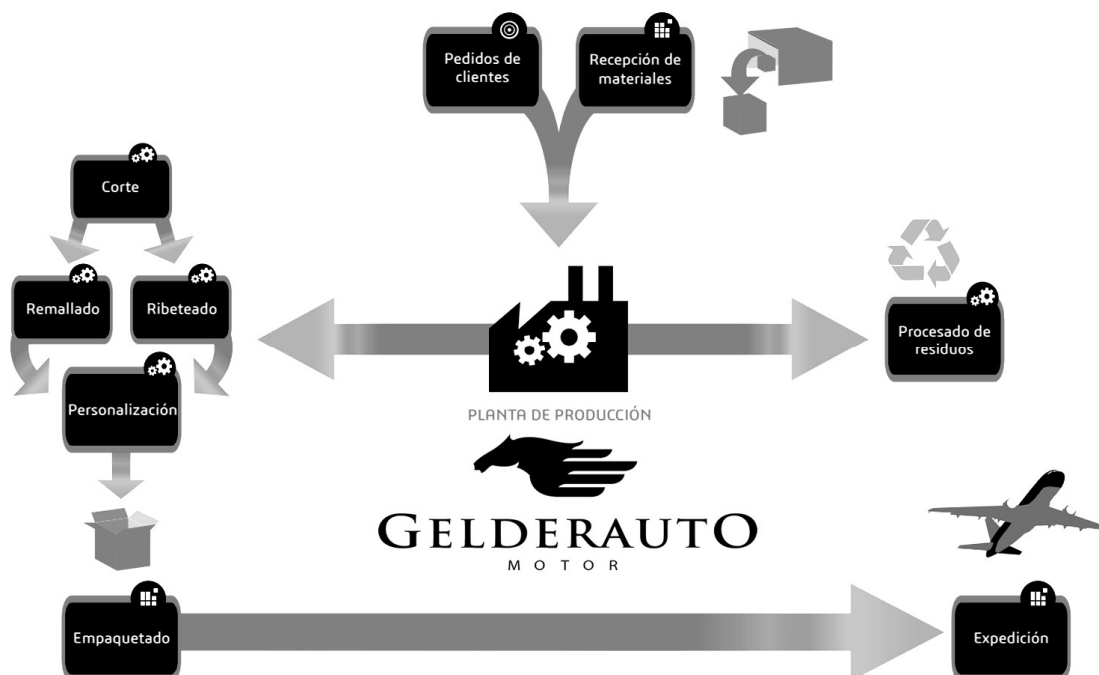



Como resultado a los estrictos controles de calidad, se consigue que su catálogo de productos, esté siempre a la altura de las expectativas de los clientes más exigentes.

Su satisfacción, está garantizada gracias a los materiales utilizados de primera calidad, su sistema productivo, y su equipo altamente cualificado, apostando desde el inicio, por las últimas tecnologías disponibles en el mercado. Además, se ofrece una gran variedad de opciones de personalización en su extensa gama de calidades, para satisfacer incluso, a los más exigentes.



Las alfombrillas de moqueta para automóvil se dividen en 3 grandes grupos según su forma o diseño: a medida, semimedida y universales.

## 2.1. Alfombrilla moqueta a medida

Como su nombre indica, son diseños hechos a medida, perfectos para cada modelo específico de coche. Teniendo la experiencia de haber vendido miles de alfombras personalizadas, con más de 1.200 plantillas disponibles, y en continuo aumento con nuevos modelos que salen al mercado, prácticamente se da respuesta a cualquier solicitud.

Con ellas, se ofrece la mejor y más amplia gama de calidades de moqueta, ribeteadas o remalladas con diferentes colores seleccionables. Incorporando, sus correspondientes anclajes como el modelo de serie y la posibilidad además, de añadir su logotipo bordado.



*Mamut* (negro/remallado azul)



*Jasmine* (moqueta y remallado beige)



## 2.2. Alfombrilla moqueta semimedida

Las alfombrillas semimedida están a medio camino entre las que son a medida y las universales. Sus plantillas están cuidadosamente diseñadas para adaptarse mejor a los vehículos según su marca. Logran asentar mejor que las universales sin llegar a la perfección de los diseños a medida concretos para cada modelo. Una buena elección para mejorar dicho aspecto en comparación con las universales, sin olvidar su calidad de siempre.

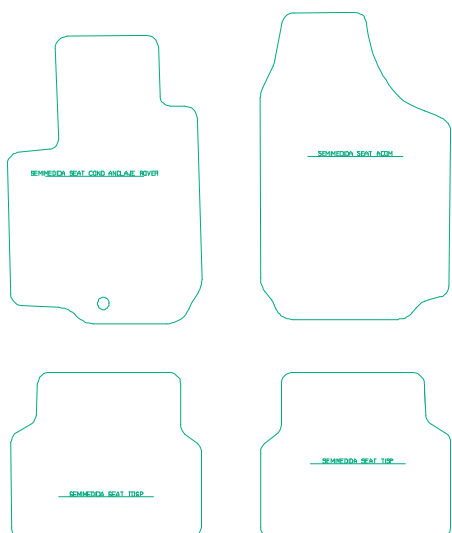

Ejemplo plantilla semimedida SEAT

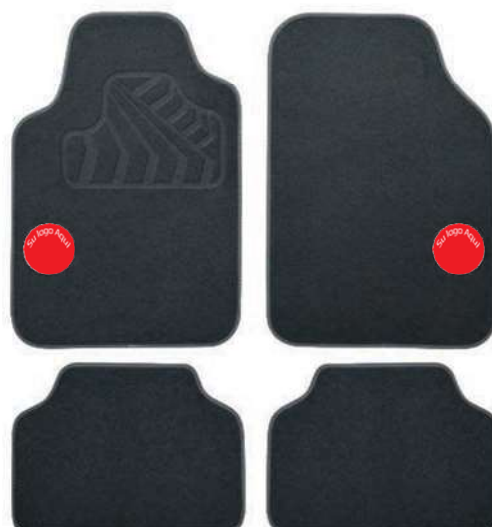

Semimedida juego 5 plazas con opción de logo bordado

## 2.3. Alfombrilla moqueta universal

Son el producto ideal para el mercado de accesorios y el servicio rápido. Por todos conocidas, pero en su caso, mejoradas gracias al sistema de producción previamente comentado. Gracias a los nuevos diseños, o los ofrecidos por sus clientes, y servidas con soporte antideslizante, tornillos de fijación y con la opción del logotipo bordado personalizado. Con ello, se consigue llegar aún más lejos, con la alfombra de siempre.



Universal actual (0,90) juego 5 plazas con logo personalizado y dimensiones generales



Cuadro calidades ofrecidas para alfombrillas de moqueta a medida:

Calidad	Color	Acabado	Fibra	Espesor* (mm)	Peso fibra* (gr/m <sup>2</sup> )	Peso total* (gr/m <sup>2</sup> )
<b>Limited</b>	beige gris antracita negro	ribete*	PA	7,5	595	2.290
<b>Elegance</b>			PA	7,5	595	2.290
<b>Jasmine</b>			PA	12,0	600	2.005
<b>Mamut</b>	antracita negro	lana*	PES	7,0	680	1.955
<b>Silkar</b>			PP/PES			550
<b>Confort</b>			negro	PES	5,5	475

\* Colores ribete: negro, antracita, gris claro, azul, rojo, beige o blanco. Colores lana: azul o rojo.

Cuadro calidades ofrecidas para semimedida y universal:

Calidad	Color	Acabado	Fibra	Espesor* (mm)	Peso fibra* (gr/m <sup>2</sup> )	Peso total* (gr/m <sup>2</sup> )
<b>Silkar</b>	beige jaspeado negro	lana*	PP/PES	7,0	550	1.745
<b>Confort</b>	negro		PES	5,5	475	1.600
<b>Granada</b>	negro		PES/PP	4,5	320	1.290

\* Colores lana: azul o rojo. Espesor +/- 1 mm. Peso fibra y peso total +/-10%.

Con la infinidad de opciones de personalización, tanto en material de base como en colores, será muy sencillo conseguir el juego ideal a gusto del cliente, con una decoración elegante, deportiva, moderna, sobria... incluso con la posibilidad de añadirle un vinilo totalmente individualizado para su logotipo (en el modelo alto de gama **Limited**), lo que hará que su juego sea único.

Algunos ejemplos en gamas altas:

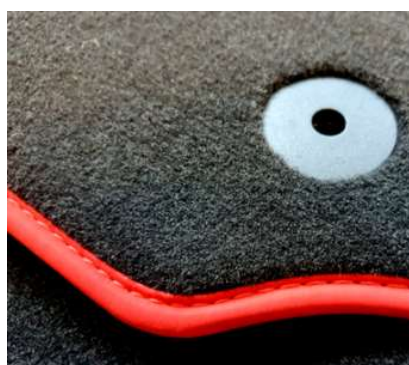

*Elegance*  
(antracita/ribete rojo)



*Elegance*  
(antracita/ribete negro/doble costura)



*Limited*  
(antracita/ribete negro/vinilo)



## 2.4. Proyecto personalizado

**GAM** apuesta por la mejora continua y la innovación, con el fin de anticipar y responder a las nuevas necesidades de los clientes. Buscando inspiración en diferentes tipos de mercado, con el fin siempre de vestir su coche de la forma más innovadora, elegante y deportiva.



Alfombrilla personalizada con 4 franjas longitudinales a 2 colores



Ribete de *Nobuk* con doble color



Ribete con textura *símil piel de serpiente*



Ribete bicolor en diagonales paralelas negro/blanco

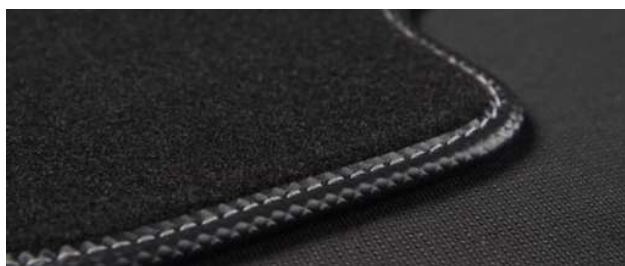

Ribete aspecto carbono





## 2.5. Alfombrilla salvamoqueta

**GAM** también ofrece este producto desechable típico hoy en día, y considerado como un detalle que marca la diferencia. Son las alfombrillas de papel que se utilizan en concesionarios y talleres (sin y con publicidad).

### ¿Cómo son y para qué sirven?

Estas alfombrillas de papel, como su nombre indica, son un protector desechable de un solo uso para evitar manchas en la zona del piso del vehículo, o en sus alfombrillas, sobre todo de moqueta, que normalmente se utilizan en vehículos nuevos y seminuevos de concesionarios y compraventas. Incluso es posible personalizarlas a una o varias tintas para estampar su publicidad. Ofrecemos 2 tipos diferentes de impresión:

Impresión en tinta plana directa. Papel offset blanco reciclable. Gramaje 80 gr/m<sup>2</sup>. Láminas 43 x 55 cm. Cajas de 47x57x6 cm (10 kg) con 500 servicios (40 gr/ud.).

Impresión a 1 tinta con tintas al agua, en color negro mediante cliché por sistema de flexografía. Impresión genérica (solo silueta de pies) o personalizada (con logos o marcas). Colores lisos, sin degradado, tramas, ni efecto reflejo.



Impresión digital. Papel offset plastificado. Gramaje 80 gr/m<sup>2</sup>. Láminas 44 x 54 cm. Cajas de 47x57x6 cm (10 kg) con 500 servicios (40 gr/ud.).

Impresión a 1 tinta con tintas al agua, en color negro mediante cliché por sistema de flexografía. Impresión genérica (solo silueta de pies) o personalizada (con logos o marcas). 4 colores, con efectos de trama y sombreados, fondo blanco o negro.



### 3. ALFOMBRILLA DE GOMA

---

**GAM**, también dispone de alfombrillas de goma para aquellos clientes que buscan gran duración y fácil limpieza, sin renunciar por ello a la calidad.

Alfombrillas de batalla para profesionales del transporte o mensajería, del campo o que se muevan por zonas con mayor suciedad, familias con niños pequeños que ensucian más el coche, o incluso al cliente que las prefiera por gusto.



Las alfombrillas de goma para automóvil se dividen en 2 grupos según su forma o diseño: a medida, y universales., con dos modelos en cada uno.

#### 3.1. Alfombrilla goma a medida

---

Las alfombrillas de goma a medida se dividen en dos tipos o calidades.

Por encima se encuentran las **Novline TPE 3D** (**TPE**: *TermoPlastic Elastomer* / **3D**: bordes perimetrales sobreelevados). Un producto que se adapta como un guante al vehículo, dado que están realizadas con tecnología de escaneo y diseño tridimensional.

Confort: Las alfombrillas TPE para automóviles están hechas de material polimérico y se colocan en el suelo del interior del automóvil para garantizar unas condiciones de funcionamiento cómodas y limpias.



**Funcionalidad:** La función principal de la alfombrilla es la protección del interior del vehículo contra la suciedad y la humedad. Esto se logra gracias a los bordes altos, elementos de forma y textura, propiedades de los materiales, así como la tecnología patentada 3D con la zona de descanso del pie del conductor, el puente en el túnel de las plazas traseras, que le proporciona una protección adicional, manteniendo intacta también la zona de pasajeros.

**Diseño:** Plena coincidencia de la geometría de las alfombrillas con la configuración del suelo, la combinación de colores, la textura... todo diseñado para la perfecta integración de las alfombrillas en el interior del habitáculo.

**Seguridad:** *Thermoelastoplast*, con el que se fabrican las alfombrillas, es un material polimérico respetuoso con el medio ambiente y con propiedades antideslizantes. Las alfombrillas están equipadas con anclajes especiales. La forma de la parte delantera de la alfombrilla del conductor, que se extiende por debajo del pedal del acelerador, elimina los atascos anormales de los pedales.

Características principales (también disponibles para proteger el maletero con las mismas ventajas):





Por debajo, se encuentran las alfombrillas de goma **Custom** 2D (bordes planos):



Al igual que las de moqueta a medida, se adaptan a la perfección a cada modelo de coche. Poseen el mismo diseño antideslizante que las pasarelas metálicas industriales, con grupos de palillos paralelos en relieve entrecruzados en diagonal y a 90º entre ellos. Además, se fijan igualmente con los mismos anclajes que trae el vehículo de serie. Modelo también disponible para maleteros.

### **3.2. Alfombrilla goma universal**

---

Al igual que las de moqueta, las alfombrillas de goma universal son el producto básico de este tipo, para el mercado de accesorios y el servicio rápido. Éstas también se ofrecen en dos tipos o calidades.

Por encima se encuentran las **National RV** 2D (*RV*: ReVersible / *2D*: bordes planos). Un producto de fabricación nacional con la calidad garantizada, con mejor materia prima, más exhaustivos controles de calidad y un acabado superior. Al mismo tiempo, tienen la peculiaridad de ser reversibles dado que son simétricas.





Y por último, las **Import RV 2D** (RV: ReVersible / 2D: bordes planos). Un producto de importación básico, para el cliente que busca una alfombrilla económica.





## 4. SEGURIDAD Y EMERGENCIA

**GAM** está muy concienciada con la importancia de la seguridad en el mundo del automóvil, y por ello, ofrece gran variedad de artículos que la aumentan en gran medida.

### 4.1. Kit seguridad o emergencia



**GAM** manufactura y comercializa kits de emergencia que se preparan con la combinación perfecta de los artículos necesarios para una pre-entrega de vehículo nuevo, seminuevo o usado.

Una bolsa de nylon, de polipiel o neopreno, en varios colores disponibles, personalizada con el logo y la publicidad monocromo o a todo color que el cliente desee.

El kit puede configurarse con múltiples opciones en cuanto a su contenido. Una composición genérica incluye un chaleco reflectante de seguridad y dos triángulos de emergencia, pero pueden añadirse una gran variedad de accesorios a su disponibilidad, como son el botiquín de primeros auxilios, los guantes, la rasqueta para retirar el hielo del vehículo en invierno, la baliza de seguridad V16 o la IoT con geolocalización, etc. Todo, totalmente homologado y cumpliendo todas las normativas vigentes.



### 4.2. Botiquín primeros auxilios

El botiquín de primeros auxilios (regulado por la Norma DIN 13164) es de tamaño compacto y manejable, ideal para llevarlo en el coche y poder transportarlo con facilidad. Presentado en bolsa con cierre de cremallera y velcro en la parte posterior. Contiene todo lo necesario para tratar pequeños cortes y heridas.



Bolso botiquín primeros auxilios



Bolso y contenido



### 4.3. Kit V16 / IoT (geolocalizada)

**GAM**, en busca de la mejora continua y de estar al día en cualquier novedad del sector, se adapta continuamente a las nuevas legislaciones que se vayan aprobando, y por ello, les ofrece nuevos kits de emergencia con los mejores productos del mercado, entre los que se incluyen un chaleco reflectante y una baliza, a elegir entre *OSRAM LEDguardian Road Flare signal*, *iWotto light* o la última novedad que en breve será obligatoria, la baliza *Help Flash IoT* con geolocalización (conectada a la DGT y todas ellas acordes al Reglamento V16).



Presentados en dos tipos de bolso, con la posibilidad de personalizarla con su logotipo, uno en *Nobuck* (con serigrafía a 1 color incluida o a 2 colores de manera opcional), y otro en cofre EVA de neopreno (con su publicidad DTF -*Direct To Film*- a todo color).



Cofres de EVA disponibles en diferentes colores (negro, azul y rojo)



## 4.4. Luz o baliza emergencia

Como novedad para el catálogo 2024, y adelantándose a la normativa aprobada que hará su uso obligatorio a partir de enero de 2026 (RD 1030/2022), **GAM** presenta la primera señal de emergencia V16 conectada con la DGT (Dirección General de Tráfico):



**Help Flash IoT** es una baliza luminosa para casos de emergencia. Autónoma, compacta y tan fácil de usar que, en situaciones de estrés, solo tendrás que preocuparte de colocarla en un lugar visible, isin salir de tu vehículo! Esta luz de emergencia V16 para coche te hará visible con un intenso destello y mostrará virtualmente tu incidencia al resto de conductores gracias a su conexión con la DGT 3.0.

Además de su función de señal luminosa, esta baliza V16 integra tecnología NB-IoT que, en caso de emergencia, permite al resto de usuarios de la vía conocer tu ubicación y mejorar tu seguridad. Otros conductores serán avisados de tu situación por medio de los paneles de información variable, por su navegador y en el futuro por las señales V27, minimizando el riesgo de impacto o atropello.

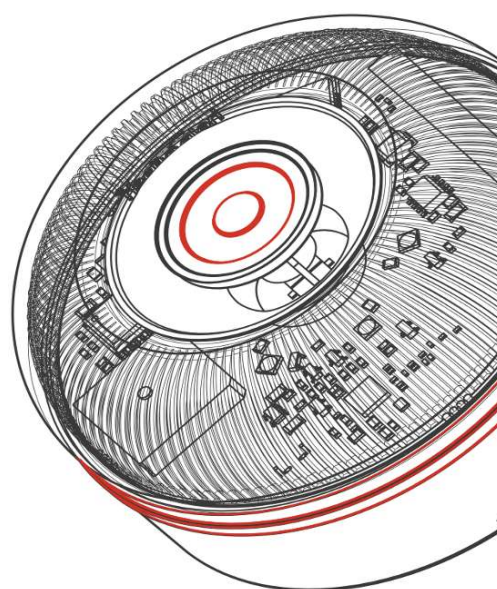
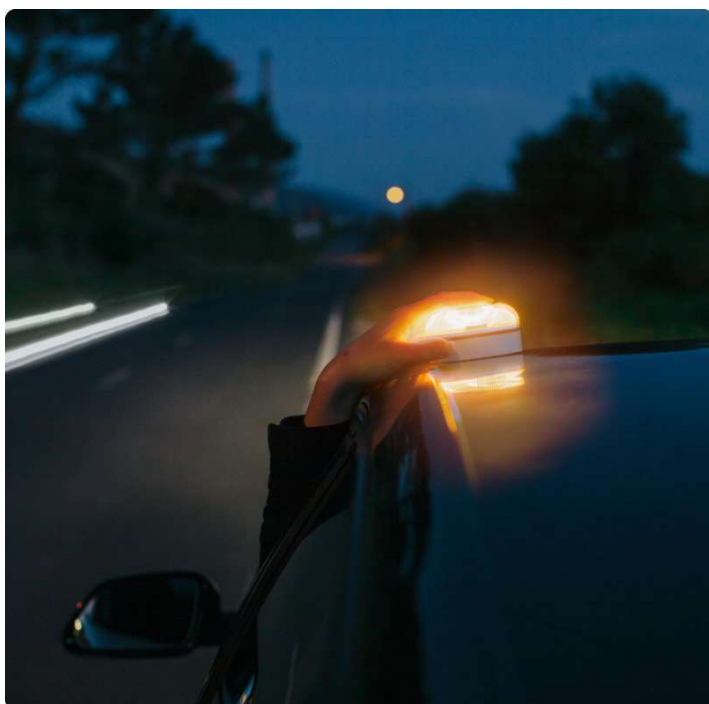

- Activación manual.
- Autonomía 2,5 h.
- Resistente al agua e impactos (IP54, IK04).
- Conectividad Vodafone (+12 años incluidos).
- Geolocalización anónima (tecnología NB-IoT).
- Pilas incluidas.
- Válida ahora y obligatoria en 2026.





Presentación del producto

**GAM** continúa con su baliza estrella hasta el momento, suministrada a TOYOTA para todos sus modelos de vehículos nuevos a nivel europeo con una de las marcas internacionales más reconocidas en cuanto a iluminación:

# OSRAM

**OSRAM LEDguardian® ROAD FLARE Señal V16** es dispositivo luminoso de color amarillo auto, de alimentación autónoma, alta visibilidad y estable sobre una superficie plana. Aprobada según la normativa V16. Este dispositivo de fácil manejo soluciona el problema de la falta de visibilidad real y efectiva de los vehículos en situación de parada en la vía, ya que supone un grave riesgo para la circulación. Certificado de calidad por la norma DIN EN ISO/IEC 17025. Validada en simulación ambiental extrema en términos de agua, polvo, calor, frío e impacto de caída. Resistencia a la corrosión, a las vibraciones y los golpes.





Luz giratoria 360°  
Visible a gran distancia y aumento de la seguridad del conductor y de la vía.

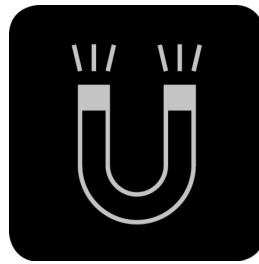

Montaje magnético  
Gracias a la función magnética, puede fijarse fácilmente en el techo del vehículo.

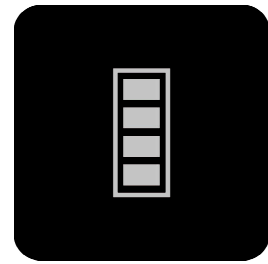

Batería de 9V incluida  
Rápida preparación operativa gracias a la pila de 9V. Eficiencia energética con larga vida útil.

- Certificado según normativa V16.
- Fijación magnética.
- Diseño compacto.
- Función rotación 360 grados.
- Hasta 140 lm y 2000 K.
- 12 LED's de alta calidad y larga duración.
- Luz ámbar.
- Batería 9V incluida.
- Clase de protección: IP54.
- Rango de temperatura -20° a +65°.
- Garantía 2 años.

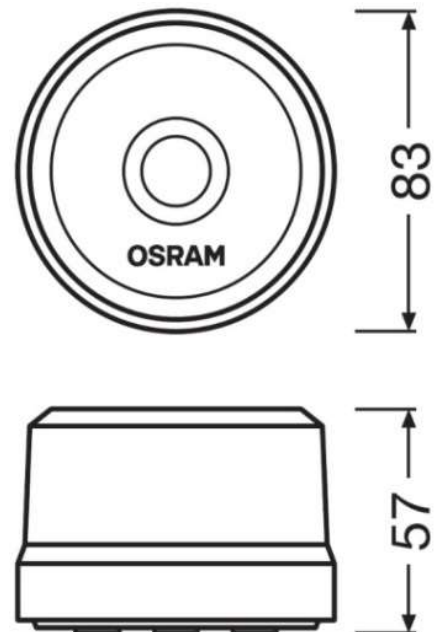

Presentación del producto y dimensiones

- Elimina el riesgo de atropello, omitiendo la necesidad de salir del vehículo para colocar los triángulos de emergencia.
- Aumento de la seguridad para usted y el resto de usuarios de la carretera.
- Diseño compacto para guardar fácilmente y también más accesible.
- Señala la posición del vehículo detenido simplemente extrayendo el brazo por la ventana para colocar la luz en el automóvil.
- Manejo fácil e intuitivo con una rápida fijación en el vehículo gracias a su imán.
- Superficie antideslizante y repelente a la suciedad.



**GAM** ofrece una alternativa más con otra baliza que está dando muy buen resultado en diferentes mercados. Todas ellas con posibilidad de personalización con tampografía monocolor (negro o blanco):

**iWotto light** es el sustituto natural del triángulo de emergencia. Homologada según la normativa V16. Señalización inmediata del vehículo ante cualquier avería o accidente. ¿Por qué sustituir el triángulo de emergencia por la baliza luminosa de preseñalización de emergencias?

- Seguro: Anteponen la seguridad de los ocupantes del vehículo.
- Rendimiento: Rapidez, sencillez y alto rendimiento en situaciones de emergencia.
- Versátil: Se pueden utilizar tanto en vehículos de cuatro como de dos ruedas.
- Fácil de usar: Pueden ser usados por personas con movilidad reducida.
- Ocupa poco espacio: Compacto, automático y autónomo.
- Intuitivo: Funcionamiento ágil en situaciones de estrés.
- Visibilidad: Protégete en segundos y hazte visible al resto de conductores.

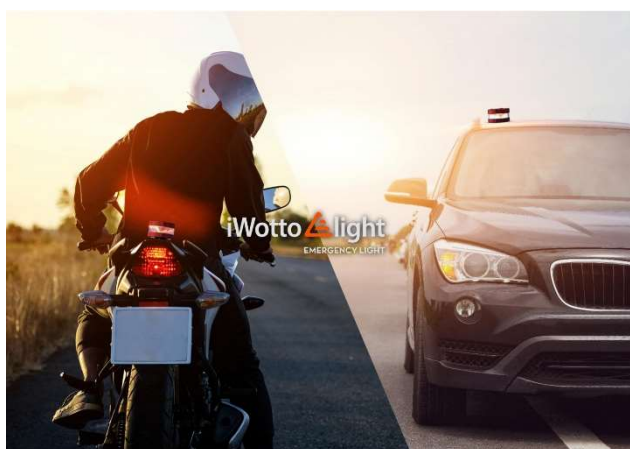

- Enciende/apaga con un solo botón.
- Visibilidad 1 km y 360°.
- Uso bajo lluvia y viento IP54.
- Protección al instante.
- Imanes de fijación antideslizamiento.
- Protección ante golpes.
- Autónomo, 2,5 h autonomía.

Con tres sencillos pasos evitará muchos accidentes:

1. Coge tu baliza de la guantera.
2. Enciéndela pulsando el botón.
3. Colócala en el techo.

**iWotto light**  
EMERGENCY LIGHT  
#LaLuzQueTeProtege

Encendido y apagado con el mismo botón. Dos imanes para una mejor sujeción.

- Fácil uso
- Led de alta intensidad
- 65 candelas efectivas
- Visibilidad 1 KM - 360°
- Visión 360° a 1 Km
- Resistente al agua y polvo
- Ligero y compacto
- 3 pilas AAA (incluidas)
- Carcasa antigolpes
- 2,5 horas de autonomía
- Imán incorporado
- Dimensiones 9 x 5,4 (cm)



Presentación del producto



## 4.5. Martillo seguridad



Los martillos de seguridad originales **Life-Hammer**<sup>®</sup> se desarrollan desde 1983. Ahora, establecen un nuevo estándar con estos modelos mejorados. Estos martillos de seguridad de alta gama están desarrollados con los más elevados estándares técnicos y de calidad. Pueden romper sin esfuerzo la ventana lateral no laminada de cualquier vehículo.



Los dos modelos presentados son el **Life-Hammer Evolution** (cabeza automática con punta cerámica ultra dura) y el **Life-Hammer Plus** (cabeza de acero al carbono de doble cara).

La empuñadura es antideslizante de forma cónica en ambos, uso fácil y seguro, nunca se le escapará de la mano. Bajo tiene un práctico cortador avanzado de cinturones de seguridad. Incluye un sistema de soporte adaptable de clic rápido para colocarlo en el interior de su automóvil, en la puerta del conductor o en la consola central. Un soporte firme para un posicionamiento óptimo. Un sistema eficiente y aprobado, superando con éxito las pruebas de choque.



Ejemplos de colocación en puerta (imagen 1 y 2) y en la consola central (imagen 3 y 4)



## 4.6. Extintor

El extintor es otro complemento de emergencia imprescindible para la seguridad en caso de un inicio de incendio del automóvil. **GAM** dispone de extintores homologados de última generación, y diseñados especialmente para vehículos, suministrados por el prestigioso especialista italiano ANAFGROUP.

### ¿Qué tipos de extintores se ofrecen?

Los dos modelos disponibles son:

- **ANAFGROUP PS1-X ABC** (1 kg) y,
- **PS2-Y ABC** (2 kg).

Ambos, son extintores de presión permanente de polvo ABC con manómetro. Las temperaturas de funcionamiento oscilan entre  $-30^{\circ}\text{C}$  a  $+60^{\circ}\text{C}$ , lo cual asegura la idoneidad para uso en países con bajas temperaturas. Todos los extintores fabricados son probados por un sistema electrónico de detección de fugas mediante helio. Además, cumplen los requerimientos europeos EN3, poseen el marcado CE (0029 y P.E.D. 2014/68/EU) y están certificados a nivel de calidad por Bureau Veritas (nº ES078559).

### Características:

- Idóneo para todas las clases de fuegos (excepto fuegos metales).
- Rangos de temperatura  $-30^{\circ}\text{C}$  a  $+60^{\circ}\text{C}$ .
- Eficacias 5A 34B C 13A 89B C.
- Cilindro de Aluminio.
- Alta resistencia a la corrosión.
- Presión permanente.
- Manómetro incorporado.
- Suministrado con soporte abrazadera.
- Amplia gama de repuestos disponibles.

### Cilindro:

Cilindro de aluminio sin soldaduras mediante embutición profunda. Máxima estanqueidad y un perfecto manejo gracias a su peso ligero. Pintado exterior con resina de poliéster.

### Válvula:

Válvula de resina acetálica accionada por maneta con empuñadura que garantiza una protección perfecta contra la corrosión. Manómetro a prueba de golpes, equipado con una válvula de retención para controlar la presión y con un filtro sinterizado para proteger las partes sensibles.

### Embalaje:

Embalaje estándar de cartón reforzado, robusto y apto para una mayor protección en el transporte (disponibles en cajas de 6 ud.)





## 4.7. Kit reparapinchazo

El kit eléctrico sellador de pinchazos es muy útil, pues en el momento que menos se lo espere puede salvarle de un imprevisto poco agradable.

¿Por qué le puede sacar de un apuro?

Los kits reparapinchazos son extremadamente sencillos de utilizar y te pueden salvar de un aprieto en un pinchazo inesperado, sobre todo en vehículos más modernos que ya no disponen de rueda de emergencia o incluso si la tienen es de galleta (medida más pequeña y estrecha que limita la velocidad a la que circular a 80 km/h). Además, son más rápidos de utilizar que el cambio de una rueda o tener que esperar a una grúa para ser remolcado.



Incluye:

Compresor de aire portátil, gel sellador de pinchazos 500 ml y herramienta de extracción de válvula (modelo 03.00044).

Función:

Sella pinchazos de hasta 6 mm en neumáticos de todo tipo de vehículos (bicicleta, motocicleta, coche, camión...) y no daña el sistema de control de presión (TPMS).

Especificaciones:

- Dimensiones 120x165x55mm. Voltaje DC12V. Potencia 100W. Corriente máxima 10A. Presión de aire máxima 150 psi (10 BAR). Flujo de aire 16L/min. UFI: 3300-E004-900M-GC5V. Tubo: 44cm (18"). Cable: 2,8 m (8').

- Accesorios: 1 adaptador de boquilla y un inflador de aguja.



## 4.8. Cerradura seguridad furgoneta

**GAM** les ofrece la mejor solución para la seguridad de los vehículos comerciales ligeros mediante **UFO Van Locks**, la familia más grande de cerraduras de seguridad para proteger su carga.



**UFO** presenta la línea completa de cerraduras para la seguridad de los vehículos comerciales ligeros, diseñada por **Serrature Meroni**, líder en Europa. Con más de 10 años de experiencia en la industria y el diseño creado específicamente para la aplicación, los productos **UFO Van Locks** se han establecido en todo el mundo como la solución de seguridad ideal para furgonetas: más de 600.000 cerraduras vendidas en todo el mundo. La seguridad, la comodidad y la facilidad de instalación, caracterizan los bloqueos mecánicos UFO<sup>2</sup>, UFO+, UFO<sup>3</sup> y el nuevo sistema inteligente de control de acceso UFO *Cloud*.



**UFO<sup>3</sup>** La cerradura para todas las exigencias. Protección y diseño en el mismo producto.

UFO<sup>3</sup> es la cerradura fija, universal y automática, que se puede instalar en la puerta trasera y en la lateral. El cuerpo de acero endurecido es súper duradero e incluye un sistema de emergencia, independiente del sistema accionado por el cilindro, que permite abrir la cerradura desde el interior del compartimento de carga. Se suministra en acabado estándar UFO<sup>3</sup> *Black*, realizado con pintura ultra resistente.



La línea UFO<sup>3</sup> consta de 3 productos, de los cuales se presentan los 2 siguientes:

**Smart Duo:** cerradura sin retención de llave, utilizable en modo automático o manual, que ofrece una flexibilidad considerable.

En este, la llave se puede quitar tanto en la posición "cerrada", permitiendo el cierre automático de la cerradura cuando el portón trasero está cerrado, como en la posición "abierta", no activando el cierre de seguridad del producto. Dependiendo de sus necesidades, en modo "abierto", el usuario no tendrá que utilizar la llave cada vez que necesite abrir el portón trasero, sino que podrá elegir y dejar la cerradura abierta o cerrada y de forma segura.

- Cuerpo de acero templado 52-54 HRC.
- Cilindro con 8 pasadores radiales con 250.000 combinaciones.
- Cilindro sin retención de llave para inhibir el cierre automático de la cerradura.
- Núcleo templado y cementado.
- Cilindro certificado anti-perforación y anti-pick.
- Símbolos de apertura/cierre impreso.
- Plantilla adhesiva para una rápida instalación.
- Accesorios de montaje y tornillos.
- Cable de desbloqueo de emergencia.
- Dimensiones: Ø 96 x h 50 mm.
- Tiempo de instalación: 25 min.

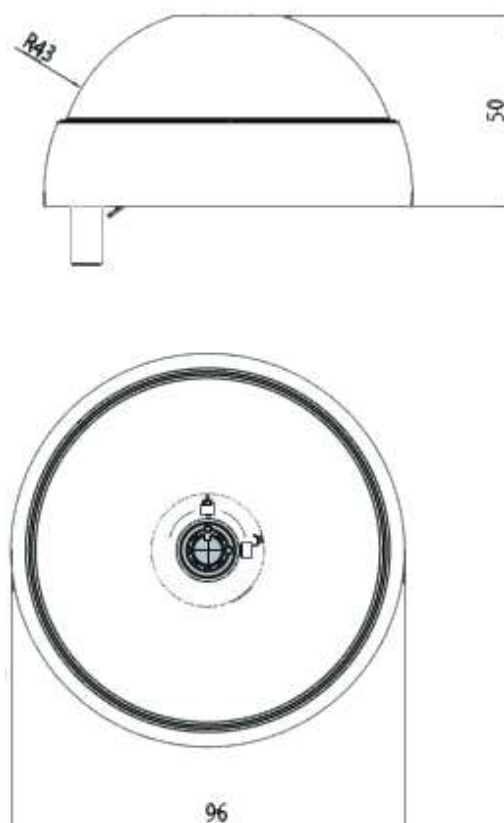

**Comfort:** la cerradura de cierre automático, probada y certificada según las normas EN12320 (Grado 6) y Sold Secure (Gold)

Es la cerradura para furgonetas con cierre automático con cilindro de alta seguridad y llave plana reversible, extremadamente práctica y robusta. Sistema ideal para quienes hacen un uso diario intensivo del vehículo, con frecuentes paradas y apertura de puertas. La increíble resistencia de su acero templado y la protección contra el polvo del cilindro hacen que este nuevo producto sea una referencia para el mercado.





- Cuerpo de acero templado 52-54 HRC.
- Cilindro de 15 pasadores con más de 100.000 combinaciones.
- Núcleo anti-taladro y anti-pick templado.
- Defensor anti-perforación de acero y protección contra el polvo.
- Cierre automático.
- Llave plana reversible con empuñadura de goma.
- Plantilla adhesiva para una rápida instalación.
- Accesorios de montaje y tornillos.
- Sistema de desbloqueo de emergencia.
- Dimensiones: Ø 96 x h 50 mm.
- Cumpliendo con EN12320: 2012 - Grado 6.
- Certificado SoldSecure SS102: 2019 - Gold.
- Tiempo de instalación: 25 min.

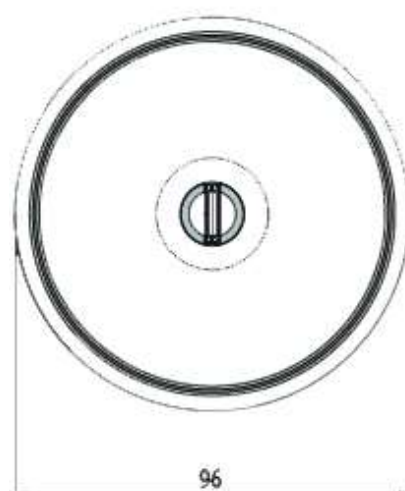
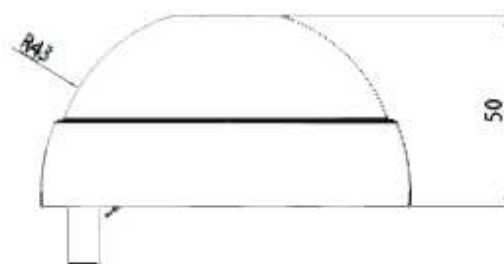

Por tanto, los modelos ofrecidos de la línea UFO<sup>3</sup> son:

SMART DUO

COMFORT



2 modelos



UFO<sup>3</sup> *Comfort* colocado en lateral y traseras



UFO<sup>3</sup> *Comfort* detalle colocación puertas traseras



## 5. ACCESORIOS

---

**GAM** les ofrece además, una amplia gama de complementos y accesorios para el automóvil que en su mayor parte son indispensables, como por ejemplo la placa de matrícula, u otros muy utilizados como los portaplaca o tiras de resina personalizados (que cumplen la misma función), funda de coche pre-entrega, protector para el asiento, lámparas led, parasol, felpudos también personalizados, etc.

### 5.1. Placa matrícula

---

Impresión y personalización. Placas de matrícula acrílicas homologadas de última generación y portaplaca (sin y con publicidad).

#### ¿Qué tipos de placa se ofrecen?

Ponen a su disposición placas acrílicas de la mejor calidad, de la mano de uno de los principales y más importantes fabricantes que existen en España. También, disponibles las clásicas de aluminio. Ambas, sirven para diferentes tipos de vehículos a motor (automóviles, motocicletas, remolques, ciclomotores, etc.).

Realizadas con impresoras de las marcas **HP**, **OKI** y **TSC**, que son considerados los mayores fabricantes mundiales de impresoras. Trabajan con laminadores de una gran calidad y precisión, dotados de guías para el reflectante y el soporte plástico. Además, cuentan con impresoras en continuo, que facilitan al manipulador la elaboración de la placa.



Placas acrílicas anónimas (placa+lámina).

Placas acrílicas+publicidad (placa+lámina, a todo color).

Equipo para realización de placas:

Kit de impresión universal con el que puede realizar sus propias placas de matrícula acrílicas. En conjunto ocupa muy poco espacio en su negocio. El equipo consta de impresora, laminadora y el software necesario (se ofrecen en depósito)\*, muy intuitivo y fácil de usar.

\*1 año de licencia. Alta en el Ministerio de Industria como manipulador incluida.





## 5.2. Portaplaca personalizado

Portamatrícula fabricado en ABS de alta resistencia, con la posibilidad de personalizarlos a una o varias tintas para estampar su publicidad. En este modelo, la tinta va impresa directamente en el portaplaca. Éstos, le permitirán aumentar su línea de negocio de forma exponencial, pues con una pequeña inversión, puede obtener una gran rentabilidad.



Portaplaca con publicidad (fotolito y pantalla incluida).

## 5.3. Tira resina

Tiras de resina adhesiva de última generación resistente a los rayos UV para portaplaca con su publicidad individualizada.

Se pone a su disposición tiras de resina de la mejor calidad, de la mano de uno de los principales y más importantes fabricantes que existen en España. La manera más discreta de optimizar la publicidad de su empresa debajo de la placa de matrícula, a la vista de todo el mundo, tanto estando en marcha, en un semáforo, o estacionado.

Le permitirá aumentar la visibilidad de su negocio de forma exponencial. Al igual que el portaplaca personalizado, es una gran difusión para su negocio con un coste contenido.



Sirven para diferentes tipos de vehículos a motor que estén matriculados y lleven portaplaca con marco inferior (automóviles, motocicletas, remolques, ciclomotores, etc.).

Tira de resina personalizada con publicidad (a todo color).

Medida 430 x 15 mm. (otras medidas especiales consultar) Disponible además el portaplaca virgen aparte.





## 5.4. Funda coche

Funda para cubrir el coche en diferentes colores, tallas e incluso personalizables. Las fundas o lonas para coches tienen por lo general, la función de proteger el vehículo cuando este se encuentra aparcado, especialmente en el exterior, aunque en un garaje privado también pueden resultar de utilidad si se va a mantener aparcado durante un tiempo prolongado para evitar la acumulación de polvo.

Además, las fundas de automóvil, pueden ser un accesorio imprescindible y elegante, pues al ser de alta calidad, se utilizan también para los concesionarios de vehículos nuevos y seminuevos, para la presentación de nuevos modelos, entrega de vehículos, etc. Aumentan el factor sorpresa, emoción, exclusividad y valor añadido que el vehículo de su marca merece.

Colores disponibles:



Características:

Tipo	Talla
Elástico tipo sedán (sin transfer) Elástico tipo compacto (parte trasera recta) A medida con espejos (cada coche lleva 1) Tipo sábana	S (hasta 3,75 m)
	M (3,76 a 4,20 m)
	L (4,21 a 4,50 m)
	XL (4,51 a 4,65 m)
	XXL (4,66 a 5,15 m)
Elástico monovolumen	Corto (hasta 4,65 m)
	Largo (hasta 4,95 m)
Elástico todoterreno	Corto (hasta 4,40 m)
	Largo (hasta 4,80 m)
Extra hueco espejos	Medida correspondiente
Transfer (logotipo en capó o parabrisas)	Personalizado



## 5.5. Protector asiento

Elemento o funda de protección para cubrir el asiento del coche para talleres, incluso personalizables con vinilo. Para cuidar su automóvil, como si fuera nuestro.

### ¿Cómo son y para qué sirven?

Las fundas para proteger la tapicería, especialmente utilizadas para el asiento del conductor, son un elemento imprescindible para talleres de reparación de automóviles, concesionarios de vehículo nuevo, seminuevo y compraventa, etc. Su función es la de evitar las posibles manchas de la ropa del mecánico cuando se utiliza el vehículo para probarlo.

Fabricadas en material textil transpirable, otro nivel respecto a la típica bolsa de plástico blanca (que se desplaza al levantarse por su ligereza y por la electricidad estática que se genera con la fricción al sentarse) aparte de ser más cómoda y práctica. Además, las solapas traseras la sujetan al asiento tanto por abajo en la banqueta, como por arriba por el apoyacabeza.

### Características:

- Textil poliéster 100%.
- Dimensiones 140 x 78 cm.
- Solapas traseras, inferior y superior (x2).
- Color negro (ribete negro)

### Personalización (DTF -Direct To Film- a todo color):



Detalle solapas traseras



## 5.6. Lámpara led

---

**GAM** apuesta fuertemente por un líder mundial en iluminación de origen alemán para ofrecerles una novedad en su catálogo, porque "luz es movimiento":

# OSRAM

**OSRAM Night Breaker® LED** es la primera lámpara de reemplazo legal para circular por la vía pública en aplicaciones de luz de carretera y de cruce para vehículos, y para luz de posición/estacionamiento e iluminación interior en los respectivos países. Esta solución *plug-and-play* ofrece a los conductores ventajas significativas.





### Beneficios:

- Mejor ver y ser visto, para más seguridad en la carretera.
- Actualización a LED blanco frío con temperatura de color cercana a la luz diurna para modelos de coche específicos.
- Fácil instalación con accesorios adecuados para la instalación y una alternativa asequible en comparación con los sistemas LED completos.

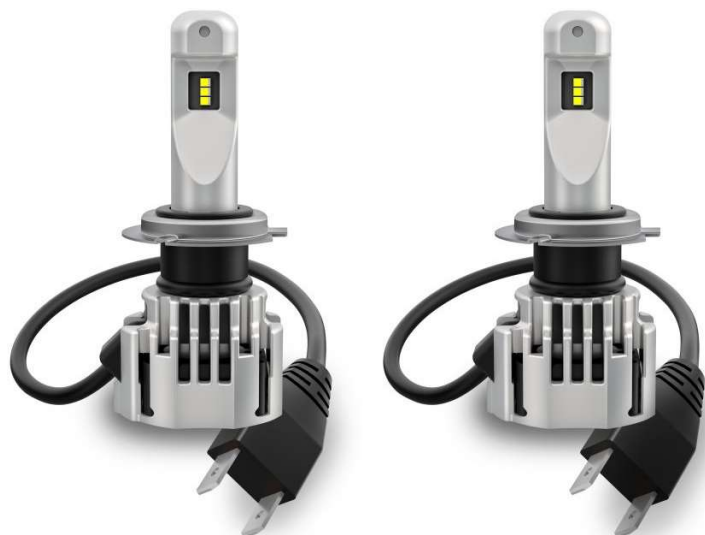

### Características:

- Las primeras lámparas de recambio LED, H4-LED, H7-LED y W5W homologadas para la calle en luz de cruce y de carretera para vehículos de 12V.
- Temperaturas de color blanco frío muy alta de hasta 6.000 K
- Hasta un 220% más de brillo y luminosidad en comparación con los requisitos mínimos según ECE R112.
- Hasta 5 veces más vida útil (en comparación con las lámparas halógenas).
- Deslumbramiento 50% menor.
- Garantía específica.
- Diseño compacto (pruebas en vehículos individuales aprobadas por las autoridades oficiales de inspección).



#### La primera lámpara de sustitución LED legal para su uso en la calle

Ver y ser visto con mayor claridad, para aumentar la seguridad en la carretera, especialmente de noche.

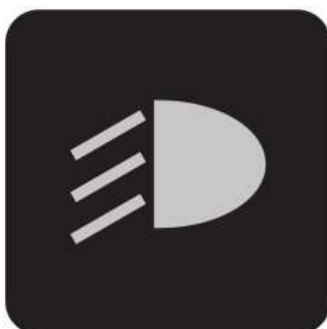

#### Hasta un 220% más de brillo

Actualización de LED's blancos fríos con temperatura de color cercana a la luz del día para modelos de coche específicos.



Hasta 5 veces más vida  
Respetuoso con el medio ambiente a través de una mayor durabilidad, menos visitas a los talleres y la reducción de la energía.





Presentación del producto



Ejemplo de luminosidad nocturna



## 5.7. Parasol

**GAM** no descuida ciertos accesorios que de inicio, no parecen importantes, pero que realmente son indispensables, sobre todo para el periodo veraniego, aunque sí recomendables todo el año, sobre todo en zonas con muchos días de sol a lo largo del año (tan dañino para la piel como para nuestro vehículo), como por ejemplo, el parasol para el parabrisas.

El parasol no solo es un accesorio muy útil, sino que además, personalizado con la serigrafía del cliente, en los vehículos aparcados en la vía pública es un escaparate publicitario muy llamativo por su generoso tamaño (disponible anónimo o con personalización).



### Tamaños:

- 130 x 70 cm (anónimo y personalizable).
- 130 x 80 cm (solo anónimo).
- 130 x 90 cm (anónimo y personalizable).
- 130 x 99 cm (anónimo y personalizable).
- 140 x 80 cm (anónimo y personalizable).

### Personalización:

- Serigrafía 1 color.
- Serigrafía 2 colores.
- Serigrafía 3 colores.
- Ribete en otro color (estándar negro).



Ejemplos de parasoles personalizados a 3 y 2 colores respectivamente



## 5.8. Felpudo

Para **GAM**, el felpudo es mucho más que una barrera antisuciedad, y por ello, también lo ofrece en su catálogo en un único material y en 3 espesores diferentes.

¿Qué son y para qué sirven?...

Los felpudos son un elemento al que normalmente no se le da mucha importancia. Pero se comete un error si se piensa que su única utilidad es la de limpiar los zapatos antes de entrar a un determinado lugar. Sin embargo, también es la primera tarjeta de presentación de su vivienda, oficina, establecimiento, etc.

Pero un felpudo es mucho más que eso. Los hay de diferentes materiales en su composición, tales como: fibras naturales, textiles, metálicos y de goma o caucho. Asimismo, pueden personalizar su felpudo con el logotipo corporativo de su entidad o cualquier texto o diseño que puedan sugerir. Hay muchos más tipos de felpudos con funciones muy específicas, pero **GAM** se centra en los más utilizados, como son los fabricados en fibras textiles sintéticas (moqueta PP y base de PVC antideslizante) y los ofrece en gran variedad de medidas y en 3 grosores diferentes: 3, 7 y 10 mm.

Características:

Material	Color	Espesor (mm)	Dimensiones (cm)
<u>Vinílico:</u> Moqueta fibra PP Base PVC antideslizante	a elegir	<b>3</b>	100 x 100
			150 x 100
			200 x 100
			250 x 100
			300 x 100
			250 x 150
			300 x 150
			250 x 200
			300 x 200
		<b>7</b>	85 x 60
			95 x 60
			120 x 95
			150 x 95
			200 x 95
			220 x 95
			240 x 95
			190 x 140
			190 x 240
		300 x 190	
		<b>10</b>	85 x 60
			115 x 85
			180 x 115
			200 x 115
			250 x 115
			200 x 150
			300 x 115
			250 x 150
300 x 150			





# Gracias por su confianza



Les informamos, según el REGLAMENTO (UE) 2016/679, de Protección de Datos, RGPD y la actual LOPD, que el responsable del tratamiento es GELDERAUTO Motor, S.L. cuya finalidad es la gestión y comunicación con sus clientes, solicitantes y/o proveedores sobre nuestros productos para la automoción. La base jurídica que legitima este tratamiento es para dar respuesta a sus demandas de información y/o presupuestos o bien para dar contenido a la relación contractual que ya mantenemos o también comerciales porque nos haya dado consentimiento para contactar con usted por esta vía, no cediéndose sus datos a terceros, salvo obligación legal. Podrá ejercitar los derechos de acceso, rectificación, supresión, oposición, portabilidad y retirada de consentimiento de sus datos personales en la dirección de correo electrónico [admin@gelderautomotor.com](mailto:admin@gelderautomotor.com).

**GELDERAUTO Motor, S.L.** | C/ Vidrio 7 (Pol. Ind. Canastell), 03690 San Vicente del Raspeig (Alicante) España  
[www.gelderautomotor.com](http://www.gelderautomotor.com) | [admin@gelderautomotor.com](mailto:admin@gelderautomotor.com) | (+34) 966 445 387